



**ТЕХНИЧЕСКИЙ ПАСПОРТ ИЗДЕЛИЯ:
ЗАДВИЖКА ШИБЕРНАЯ ЧУГУННАЯ
НОЖЕВАЯ МЕЖФЛАНЦЕВАЯ
С НЕВЫДВИЖНЫМ ШПИНДЕЛЕМ
ПОД ЭЛЕКТРОПРИВОД
ПРИСОЕДИНЕНИЕ «ОСТ»**

1. НАЗНАЧЕНИЕ И ОБЛАСТЬ ПРИМЕНЕНИЯ

- 1.1.** Чугунные шиберные задвижки относятся к классу запорно-перекрывающей арматуры, где запорный элемент, выполненный в виде ножа, перемещается возвратно-поступательными движениями, направленными перпендикулярно потоку рабочей среды.
- 1.2** Шиберные задвижки используются в разных сферах: в очистных сооружениях, системах канализации, целлюлозно-бумажной, пищевой, энергетической, химической, горнодобывающей и многих других отраслях промышленности. Рабочими средами могут быть сточные воды, различные консистенции бумажных пульп, различные древесные массы, суспензии, порошки, пыль цементная и многое другое.

2. ТЕХНИЧЕСКИЕ ДАННЫЕ

2.1. Основные параметры шиберных задвижек чугунных.

Типоразмер Ду, мм	50÷2000	Давление рабочее	
Температура рабочей среды, С°	До +80	Ру, МПа(кгс/см2):	
Тип присоединения	межфланцевый	Ду50÷Ду250	1,0(10)
Тип управления	Электропривод тип А по ОСТ	Ду300÷Ду550	0,7(7)
Материалы основных деталей	чугун, сталь	Ду600	0,5(5)
Направление потока	двухстороннее	Ду650	0,4(4)
Класс герметичности	А	Ду700÷Ду1600	0,2(2)
		Ду1800÷Ду2000	0,1(1)

2.2. Основные габаритные размеры ТМЦ.

Шиберная задвижка под электропривод DN 50-1200																
№	Наименование детали	Материал														
1	Корпус	Чугун GGG40														
2	Седловое уплотнение	NBR														
3	Нож	Сталь SS304														
4	Направляющая	PTFE														
5	Сальниковое уплотнение	PTFE/EPDM														
6	Сальник	Сталь														
7	Гайка	Латунь														
8	Шток	Сталь SS304														
9	Защитная пластина	Сталь Q235														
10	Опорная пластина	Чугун QT450														
11	Опорная шайба	Сталь GCr15														
Ду	Ру, кгс/см ²	L, мм	D, мм	D1, мм	D2, мм	D0, мм	d, мм	T, мм	N-Th	H1, мм	ОСТ	H*m	Tr-LH	Привод ГЗ	Привод	
250	10	70	395	350	319	365	Ø23	16	12-M20	690	A	54	Tr26*5LH	A.100/24	S-100/24	
300	7	76	445	400	370	365	Ø23	16	12-M20	815	A	56	Tr26*5LH	A.100/24	S-100/24	
400	7	89	565	515	480	365	Ø27	20	16-M24	980	A	87	Tr30*6LH	A.100/24	S-100/24	

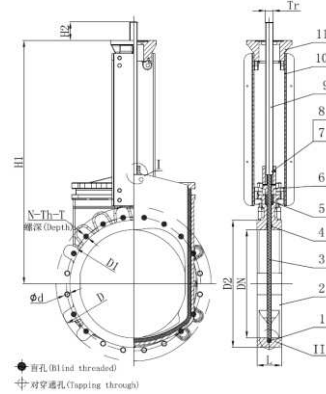

Длины и номинальные диаметры болтов и шпилек для фланцевых соединений шиберных задвижек

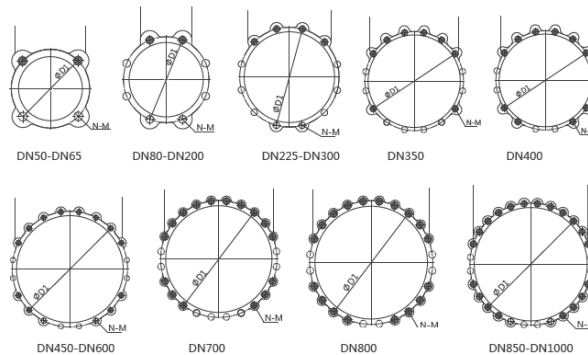

ОТВЕРСТИЯ ДЛЯ ГАЕК

ОТВЕРСТИЯ ДЛЯ ШПИЛЕК

Ду	Ру, Мпа	Количество и номинальный диаметр болтов для глухих отверстий	Длина болтов для глухих отверстий, мм	Количество и номинальный диаметр шпилек для проходных отверстий	Количество и номинальный диаметр гаек для шпилек	Длина шпилек для проходных отверстий, мм
50	1,0	4×M16	30	2×M16	4×M16	145
65		4×M16	32	2×M16	4×M16	150
80		4×M16	32	6×M16	12×M16	155
100		4×M16	34	6×M16	12×M16	155
125		4×M16	36	6×M16	12×M16	165
150		4×M20	38	6×M20	12×M20	170
200		4×M20	40	6×M20	12×M20	185
250		8×M20	42	8×M20	16×M20	190
300		8×M20	44	8×M20	16×M20	195
350		16×M20	46	8×M20	16×M20	195
400		16×M24	50	8×M24	16×M24	230
450		24×M24	50	8×M24	16×M24	230
500		24×M24	56	8×M24	16×M24	255
600		24×M27	63	8×M27	16×M27	270
700		32×M27	66	8×M27	16×M27	285
800		32×M30	72	8×M30	16×M30	300
900		40×M30	75	8×M30	16×M30	305
1000		40×M30	83	8×M30	16×M30	335

2.3 МОНТАЖ И ПОРЯДОК УСТАНОВКИ

- 2.4 Задвижки могут устанавливаться на открытой площадке, в помещениях и в колодцах.
- 2.5 Задвижки должны устанавливаться в местах, доступных для осуществления текущего ремонта и осмотра при эксплуатации
- 2.6 Задвижки устанавливаются в любом положении, кроме положения маховиком вниз.
- 2.7 Перед установкой трубопровод должен быть очищен от грязи, окалины, песка и др.
- 2.8 Перед монтажом произвести наружный осмотр задвижек на отсутствие повреждений, проверить внутренние полости на наличие посторонних предметов, проверить легкость и плавность хода.
- 2.9 Задвижки не должны испытывать нагрузок от трубопровода. При необходимости должны быть предусмотрены опоры, снимающие нагрузку на задвижку от трубопровода.
- 2.10 При монтаже задвижек необходимо, чтобы фланцы на трубопроводе были установлены без перекосов.

3 УКАЗАНИЕ МЕР БЕЗОПАСНОСТИ

- 3.1 К монтажу, эксплуатации и обслуживанию задвижек допускается персонал, изучивший устройство задвижек, правила техники безопасности и требования настоящей инструкции.
- 3.2 Перед установкой на трубопровод задвижку закрепить стропальными приспособлениями, исключаями срыв или кантование при подъеме или опускании. Стropальные приспособления не снимать и не ослаблять до закрепления задвижки на трубопроводе.
- 3.3 На месте установки задвижки должны быть предусмотрены проходы, достаточные для безопасного монтажа и обслуживания.
- 3.4 Для обеспечения безопасности категорически запрещается производить работы по устранению дефектов при наличии давления рабочей среды в трубопроводе.
- 3.5 Обслуживание задвижек, установленных в подземных колодцах [камерах], в которых возможно скопление вредных или взрывоопасных газов, производить согласно правил технической эксплуатации и технике безопасности организации, эксплуатирующей магистраль.

4 ЭКСПЛУАТАЦИЯ И ТЕХНИЧЕСКОЕ ОБСЛУЖИВАНИЕ

- 4.1 После монтажа необходимо произвести пробное открытие-закрытие задвижки и убедиться в плавности хода ножа.
- 4.2 Не рекомендуется прикладывать значительные усилия для закрытия арматуры. Это может привести к повреждению ножа, уменьшению срока службы запорной арматуры и отсутствию герметичности в закрытом состоянии при деформации ножа.
- 4.3 Не допускаются гидравлические удары
- 4.4 Запрещается использовать задвижки в рабочих условиях, превышающих заявленные в паспорте изделия, разбирать задвижку, находящуюся под давлением.
- 4.5 Для своевременного выявления и устранения неисправностей необходимо периодически производить осмотр

здвижки, в соответствии с правилами и нормами эксплуатирующей организации.

- 4.6 Если задвижка долгое время находится в одном и том же положении, рекомендуется, как минимум, 4 раза в год производить полный цикл открытия-закрытия.
- 4.7 Сальниковые и седловые уплотнения шиберных задвижек нуждаются в периодической замене. Продолжительность срока эксплуатации уплотнений и периодичность их замены обусловлена условиями применения и эксплуатации.

5 ХРАНЕНИЕ И ТРАНСПОРТИРОВКА

- 5.1 Задвижки хранить в закрытых помещениях с естественной вентиляцией.
- 5.2 Нож должен быть приоткрыт
- 5.3 Транспортировка задвижек осуществляется на поддонах. Задвижка должна быть прочно закреплена, для предотвращения возможных ударов и появления механических повреждений.
- 5.4 Внутренние поверхности должны быть предохранены от загрязнений.

6 ГАРАНТИЙНЫЕ ОБЯЗАТЕЛЬСТВА

- 6.1 Изготовитель гарантирует соответствие товара настоящему паспорту при соблюдении Потребителем условий эксплуатации, транспортировки и хранения. Гарантийные обязательства распространяются на все дефекты, возникшие по вине завода-изготовителя. Гарантийный срок -1 год. Срок службы не менее 50 лет.
- 6.2 Гарантия не распространяется на дефекты, возникшие в случаях:
 - нарушения паспортных режимов хранения, монтажа, испытания, эксплуатации и обслуживания изделия;
 - наличия следов воздействия веществ, агрессивных к материалам изделия;
 - наличия повреждений, вызванных пожаром, стихией, форс-мажорными обстоятельствами;
 - повреждений, вызванных неправильными действиями потребителя;
 - наличия механических повреждений или следов вмешательства в конструкцию изделия.

ГАРАНТИЙНЫЙ ТОЛОН

КОЛИЧЕСТВО ШТ

ДАТА ПРОДАЖИ

ПОДПИСЬ

ШТАМП ТОРГУЮЩЕЙ (ПОСТАВЛЯЮЩЕЙ) ОРГАНИЗАЦИИ

